

带座外球面轴承

UCPH2系列-UCPH211

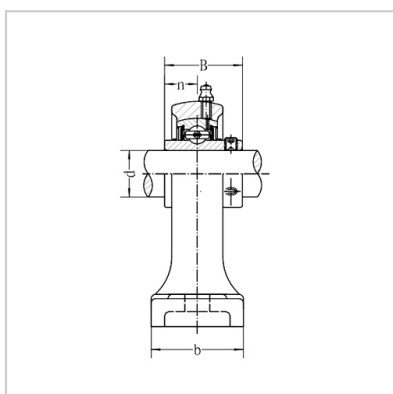
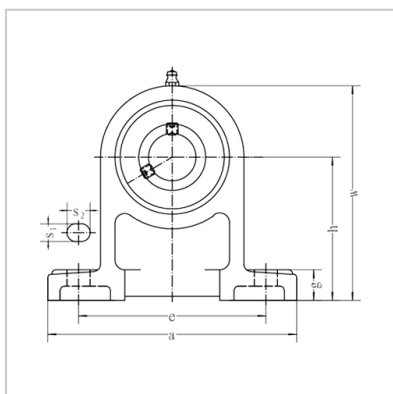

带座轴承型号： UCPH211

名义尺寸 (mm)：

d：	55
h：	120
a：	219
e：	171
b：	75
s1：	20
s2：	23
g：	22
w：	181
B：	55.6
n：	22.2

螺栓规格： M16

轴承型号： UC211

轴承座型号： PH211

重量(kg)： 3.82

: