

带座外球面轴承

UCPH2系列-UCPH212

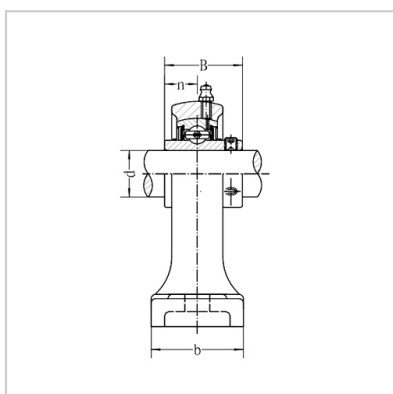
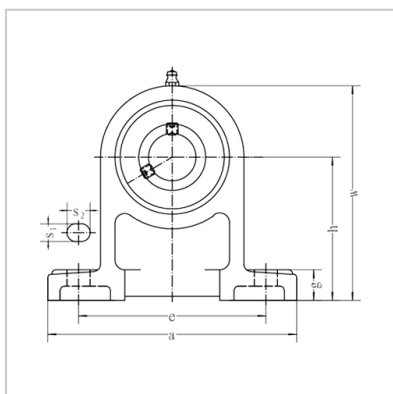

带座轴承型号： UCPH212

名义尺寸 (mm)：

d：	60
h：	130
a：	241
e：	184
b：	85
s1：	20
s2：	23
g：	25
w：	197
B：	65.1
n：	25.4

螺栓规格： M16

轴承型号： UC212

轴承座型号： PH212

重量(kg)： 5.01

: