

带座外球面轴承

UCPH2系列-UCPH215

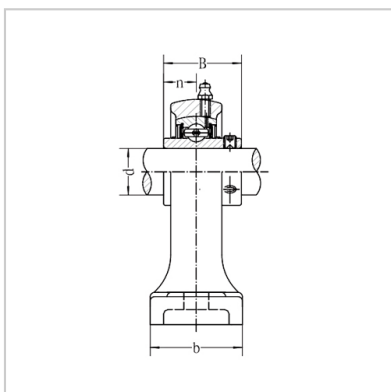
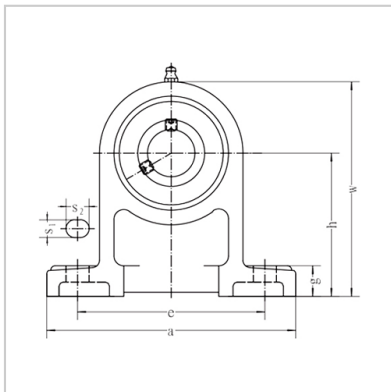

带座轴承型号： UCPH215

名义尺寸 (mm)：

d：	75
h：	160
a：	275
e：	217
b：	115
s1：	25
s2：	28
g：	29
w：	238
B：	77.8
n：	33.3

螺栓规格： M20

轴承型号： UC215

轴承座型号： PH215

重量(kg)： 7.98

: