

带座外球面轴承

UKP2系列-UKP217+H2317

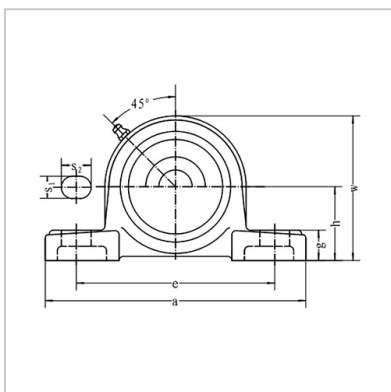
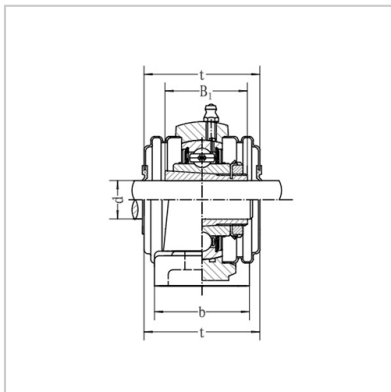
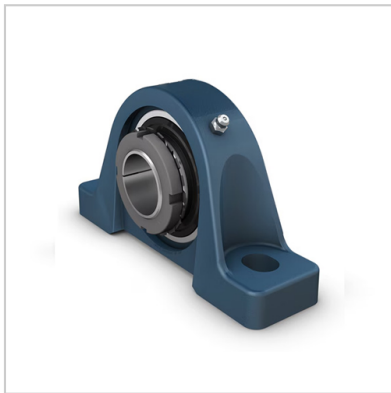

带座轴承型号： UKP217+H2317

名义尺寸 (mm)：

|     |      |
|-----|------|
| d：  | 75   |
| h：  | 95.2 |
| a：  | 310  |
| e：  | 247  |
| b：  | 83   |
| s1： | 25   |
| s2： | 28   |
| g：  | 32   |
| w：  | 185  |
| t：  |      |
| B1： | 82   |

螺栓规格： M20

轴承型号： UK217+H2317

轴承座型号： P217

重量(kg)： 9.97

: